

GASTROBACK®

SMOOTHIE MAKER | SMOOTHIE MAKER

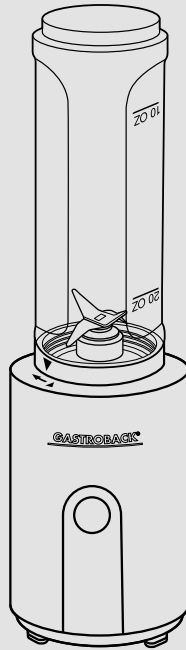

DE BEDIENUNGSANLEITUNG

GB INSTRUCTION MANUAL

DESIGN SMOOTHIE MAKER MIX & GO
DESIGN SMOOTHIE MAKER MIX & GO

Art.-Nr. 41033

Item No. 41033



www.gastroback.de



www.gastroback.de/en/

WICHTIGER HINWEIS – BITTE SORGFÄLTIG LESEN – BEVOR SIE DAS GERÄT IN BENUTZUNG NEHMEN!

Alle Produkte von GASTROBACK® sind für die Verarbeitung von Nahrungs- und Lebensmitteln vorgesehen. **Aus Gründen des Gesundheitsschutzes und der Hygiene dürfen deshalb Produkte nicht zurückgegeben werden, die alltäglich benutzt oder auch nur einmalig gebraucht sind.** Prüfen Sie die Ware nur so, wie Sie es in einem Ladengeschäft auch tun würden.

Sie müssen für einen etwaigen Wertverlust der Waren nur aufkommen, wenn dieser Wertverlust auf einen zur Prüfung der Beschaffenheit, Eigenschaften und Funktionsweise der Waren nicht notwendigen Umgang zurückzuführen ist.

Ein nicht notwendiger Umgang für die Prüfung der Beschaffenheit, Eigenschaften und Funktionsweise der Waren ist die Verarbeitung von Lebensmitteln zu Speisen und Getränken.

Haben Sie Fragen zu Produkten von GASTROBACK® oder funktioniert Ihr Gerät zur Zeit nicht einwandfrei, benötigen Sie Zubehör oder Ersatzteile für Ihr GASTROBACK® Produkt, dann nehmen Sie bitte vor der Rücksendung zuerst Kontakt zu unserem Kundenservice auf.

GASTROBACK® Kundenservice Hotline:

Tel.: **04165 – 22 25 0**

Montag bis Freitag (außer an Feiertagen) von 8 Uhr bis 16 Uhr

E-Mail: info@gastroback.de



IMPORTANT NOTE - PLEASE READ CAREFULLY - BEFORE YOU USE THE DEVICE!

All GASTROBACK® products are intended for food processing of food products and groceries. **For reasons of health protection and hygiene, products that are used on a daily basis or used only once, are not allowed to be returned.** Check the goods just as you would do in a retail store.

You only have to pay for a possible loss in value of the goods, if this loss of value is due to a non-necessary for the examination of the nature, characteristics and function of the goods handling.

An unnecessary way to check the nature, characteristics and function of the goods is the processing of food products or groceries into food and drinks.

If you have any questions about GASTROBACK® products, if your unit is not working properly straight away or if you need any accessories or spare parts for your GASTROBACK® product please contact our customer service before returning.

GASTROBACK® Customer Service Hotline:

Phone: **+49 (0) 4165 – 22 25 0**

Monday to Friday (except on holidays) from 8am to 4pm

E-Mail: info@gastroback.de





Wir legen viel Wert auf Ihre Sicherheit. Deshalb bitten wir Sie, alle Hinweise und Anleitungen, die mit dem Gerät geliefert werden, sorgfältig und vollständig durchzulesen, bevor Sie das Gerät in Betrieb nehmen. Dadurch lernen Sie auch alle Funktionen und Eigenschaften Ihres Gerätes kennen. Bitte befolgen Sie sorgfältig alle Sicherheitshinweise!



We attach a certain importance to your safety. Thus, we ask you to read all provided instructions and information in this booklet carefully and completely, before you start running the appliance. This will help you to know all functions and properties of your new appliance. We especially ask you to adhere strictly to the safety information mentioned in these instructions.

INHALTSVERZEICHNIS

Beschreibung.....	6
Sicherheitshinweise.....	6
Elektrische Sicherheit.....	11
Das Gerät.....	12
Vor der ersten Inbetriebnahme	13
Betrieb	13
Wichtige Hinweise zur Verwendung	13
Verwendung	14
Nach dem Gebrauch	15
Reinigung.....	15
Lagerung.....	15
Störung und Behebung.....	16
Entsorgungshinweise	17
Information und Service	18
Gewährleistung/Garantie.....	18

TABLE OF CONTENTS

Description.....	19
Safety warnings	19
Electrical safety.....	23
The Appliance	24
Before first use	25
Operation	25
Important notes for use.....	25
Usage	26
After use	26
Cleaning.....	26
Storage.....	27
Troubleshooting.....	27
Notes for disposal.....	28
Information and service	29
Warranty.....	29

BESCHREIBUNG

Dieses Gerät ist nur zum Mixen von festen oder flüssigen Nahrungsmitteln, etwa zur Herstellung von Smoothies und Shakes oder zum Zerstoßen von Eiswürfeln, geeignet.

Das Gerät ist für den Privatgebrauch bestimmt und nicht für den professionellen Betrieb ausgelegt. Das Gerät ist nur für den Gebrauch in Innenräumen bestimmt.

Verwenden Sie das Gerät nur, wie in dieser Gebrauchsanweisung beschrieben. Jede andere Verwendung kann zu Sach- oder Personenschäden führen.

Es wird keine Haftung für Schäden übernommen, die durch nicht bestimmungsgemäßen Gebrauch oder Missachtung dieser Gebrauchsanweisung entstanden sind.

SICHERHEITSHINWEISE

WICHTIGE SICHERHEITSANWEISUNGEN! SORGFÄLTIG LESEN UND FÜR DEN WEITEREN GEBRAUCH AUFBEWAHREN! ACHTEN SIE BESONDERS AUF ALLE ABBILDUNGEN AUF DER ILLUSTRATIONSSEITE!



Lesen Sie diese Bedienungsanleitung vor Gebrauch des Gerätes aufmerksam durch. Machen Sie sich mit der Nutzung, den Einstellmöglichkeiten und Funktionen der Schalter vertraut. Verinnerlichen Sie Sicherheitshinweise und Bedienungsanweisungen und befolgen Sie diese, um mögliche Risiken und Gefahren zu vermeiden.



Entfernen Sie alle Verpackungsmaterialien.



WARNUNG - ERSTICKUNGSGEFAHR! Verpackungsmaterialien sind kein Spielzeug, Kinder dürfen mit Verpackungsmaterialien nicht spielen, da sie diese verschlucken und daran ersticken können!



WARNUNG! Schalten Sie das Gerät aus, trennen Sie es von der Stromversorgung und lassen Sie es vollständig abkühlen, bevor Sie Zubehörteile austauschen, das Gerät bewegen, das Gerät reinigen oder wenn es nicht in Gebrauch ist.



WARNUNG - STROMSCHLAGGEFAHR! Schützen Sie das Gerät und dessen elektrische Teile vor Feuchtigkeit. Tauchen Sie das Gerät und dessen elektrische Teile nicht in Wasser oder andere Flüssigkeiten ein, um einen Stromschlag zu vermeiden. Halten Sie das Gerät nie unter fließendes Wasser. Beachten Sie die Pflege- und Reinigungshinweise.



Betreiben Sie das Gerät nicht mit nassen oder feuchten Händen oder während Sie auf einem nassen oder feuchten Untergrund stehen. Berühren Sie den Netzstecker nicht mit nassen oder feuchten Händen.



ACHTUNG! Bei der Verarbeitung heißer Speisen besteht Verbrühungsgefahr. Im Extremfall könnte der Mixbecher beschädigt werden. Es dürfen nur Lebensmittel mit einer Temperatur von maximal 60°C verarbeitet werden.



WARNUNG - VERLETZUNGSGEFAHR! Seien Sie vorsichtig, um Verletzungen durch scharfe Teile zu vermeiden.



WARNUNG - VERLETZUNGSGEFAHR! Vermeiden Sie den Kontakt mit sich bewegenden Teilen. Warten Sie bis alle Teile stillstehen, bevor Sie diese berühren.



Dieses Gerät entspricht der Schutzklasse II. Dies bedeutet, dass das Produkt mit einer verstärkten oder doppelten Isolierung zwischen Netzstromkreis und Ausgangsspannung beziehungsweise Metallgehäuse ausgestattet ist.



Nur zur Verwendung in trockenen Innenräumen.



Trocken



Feucht

1. Dieses Gerät darf nicht von Kindern benutzt werden. Das Gerät und seine Anschlussleitung sind von Kindern fernzuhalten.
2. Das Gerät kann von Personen mit reduzierten physischen, sensorischen oder mentalen Fähigkeiten oder Mangel an Erfahrung und/oder Wissen benutzt werden, wenn sie beaufsichtigt oder bezüglich des sicheren Gebrauchs des Gerätes unterwiesen wurden und die daraus resultierenden Gefahren verstanden haben.
3. Kinder dürfen nicht mit dem Gerät spielen.
4. Überprüfen Sie den Netzstecker und die Netzanschlussleitung regelmäßig auf Anzeichen von Beschädigungen. Wenn die Netzanschlussleitung dieses Gerätes beschädigt wird, muss sie durch den Hersteller oder seinen Kundendienst oder eine ähnlich qualifizierte Person ersetzt werden, um Gefährdungen zu vermeiden.
5. **WARNUNG!** Betreiben Sie das Gerät nicht länger als 1 Minute durchgehend, wenn sie flüssige oder weiche Lebensmittel verarbeiten, und nicht länger als 30 Sekunden durchgehend, wenn Sie harte oder feste Lebensmittel verarbeiten. Lassen Sie das Gerät zwischen zwei Betriebszyklen für 1 Minute ruhen. Hierdurch wird eine Beschädigung des Motors durch Überhitzung verhindert.
6. Verwenden Sie kein Zubehör außer solchem, das mit dem Gerät geliefert wird. Dieses kann ein Sicherheitsrisiko für den Benutzer darstellen und das Gerät beschädigen. Verwenden Sie deshalb nur Originalteile und -zubehör.
7. **WARNUNG!** Nicht bestimmungsgemäßer Gebrauch kann zu Verletzungen führen. Gerät ausschließlich gemäß dieser Gebrauchsanweisung verwenden. Versuchen Sie nicht, das Gerät in irgendeiner Form zu modifizieren.
8. Es muss mit den scharfen Schneidmessern sowie beim Leeren der Schüssel und beim Reinigen vorsichtig umgegangen werden.
9. Vorsicht ist beim Einfüllen heißer Flüssigkeiten in das Gerät geboten, da die Flüssigkeit in Form einer plötzlichen Dampfschwade wieder aus dem Gerät ausgestoßen werden könnte.
10. Für Einzelheiten zur Reinigung von Oberflächen, welche mit Lebensmitteln in Berührung kommen, ziehen Sie bitte das Kapitel „Nach dem Gebrauch“ zu Rate.
11. Vor dem Auswechseln von Zubehör oder Ersatzteilen, die im Betrieb bewegt werden, muss das Gerät ausgeschaltet und vom Netz getrennt werden.
12. Das Gerät ist bei nicht vorhandener Aufsicht und vor dem Zusammenbau, dem Auseinandernehmen oder Reinigen stets vom Netz zu trennen.
13. Dieses Gerät ist dazu bestimmt im Haushalt und in ähnlichen Anwendungen verwendet zu werden wie beispielsweise:
 - in Küchen für Mitarbeiter in Läden, Büros und anderen gewerblichen Bereichen;
 - in landwirtschaftlichen Anwesen
 - von Kunden in Hotels, Motels und anderen Wohneinrichtungen;
 - in Frühstückspensionen.
14. Dieses Gerät ist nicht dazu bestimmt, mit einer externen Zeitschaltuhr oder einem separaten Fernwirsystem betrieben zu werden.
15.  **STROMSCHLAGGEFAHR!** Versuchen Sie nie, das Gerät selbst zu reparieren. Lassen Sie das Gerät im Falle von Störungen nur von qualifizierten Fachleuten reparieren.
16. Schützen Sie das Gerät vor Staub, direkter Sonneneinstrahlung, Tropf- und Spritzwasser.
17. Ziehen Sie den Netzstecker nicht am Kabel aus der Steckdose und wickeln Sie die Anschlussleitung nicht um das Gerät.
18. Schalten Sie das Gerät stets aus, bevor Sie den Netzstecker aus der Steckdose ziehen.
19. Falls das Netzkabel überhitzen sollte, benutzen Sie das Gerät nicht mehr und trennen Sie das Gerät von der Netzversorgung.
20. Platzieren und betreiben Sie das Gerät stets auf einer ebenen, stabilen und trockenen Oberfläche.
21. Lassen Sie das Gerät während des Betriebs nicht unbeaufsichtigt.

22. Trocknen Sie das Gerät und alle Zubehörteile ab, bevor Sie es mit der Netzversorgung verbinden und bevor Sie Zubehörteile befestigen.
23. Verbinden Sie den Netzstecker mit einer gut erreichbaren Steckdose, um im Notfall das Gerät schnell von der Netzversorgung trennen zu können.
24. Bei Benutzung von Verlängerungskabeln oder Mehrfachsteckdosen müssen diese für die entsprechende Leistung geeignet sein.
25. Lassen Sie mindestens 10 cm Freiraum um das Gerät herum und über der Oberseite des Gerätes. Stellen Sie sicher, dass das Gerät ausreichend Platz auf allen Seiten hat und nicht in Kontakt mit entzündlichem Material kommt. Das Gerät darf nicht abgedeckt werden.
26. **BRAND- UND STROMSCHLAGGEFAHR!** Übergroße Lebensmittel, Metallutensilien oder sonstige Fremdoobjekte dürfen nicht in den Mixbecher eingeführt werden.
27. Papier, Pappe, Kunststoff oder ähnliche Materialien dürfen nicht in den Mixbecher gegeben werden.
28. Bewahren Sie bei Nichtgebrauch des Geräts keine Fremdmaterialien im Mixbecher auf.
29. Wenn die Klingen stecken bleiben oder sich merklich langsam bewegen, stellen Sie den Betrieb sofort ein.
30. Benutzen Sie das Gerät nur zum Verarbeiten von genusstauglichen Speisen und Getränken. Verarbeiten Sie keine heißen Speisen oder Flüssigkeiten. Andernfalls könnte sich im Mixbecher ein hoher Druck aufbauen, der zu Verletzungen und Schäden führen kann.
31. Überfüllen Sie den Mixbecher nicht (max. 600 ml) und betreiben Sie das Gerät nicht mit leerem Mixbecher.

ELEKTRISCHE SICHERHEIT

1. Stellen Sie vor dem Anschluss an die Stromversorgung sicher, dass die auf dem Typenschild angegebene Netzspannung mit der Ihrer Stromversorgung übereinstimmt.
2. Benutzen Sie das Gerät nicht, wenn das Netzkabel oder der Netzstecker beschädigt ist, wenn das Gerät nicht ordnungsgemäß funktioniert oder anderweitig beschädigt ist.
3. Schützen Sie die Anschlussleitung gegen Beschädigungen. Lassen Sie diese nicht über scharfe Kanten hängen und quetschen oder knicken Sie diese nicht. Halten Sie die Anschlussleitung fern von heißen Oberflächen und offenen Flammen und stellen Sie sicher, dass niemand darüber stolpern kann.
4. Öffnen Sie unter keinen Umständen das Gehäuse. Führen Sie keine Finger oder Fremdkörper in die Öffnungen des Geräts ein und blockieren Sie keine Lüftungsöffnungen.
5. Schützen Sie das Gerät vor Hitze. Stellen Sie das Gerät nicht in der unmittelbaren Nähe von offenen Flammen oder Hitzequellen wie z.B. Herden oder Heizgeräten auf.

DAS GERÄT

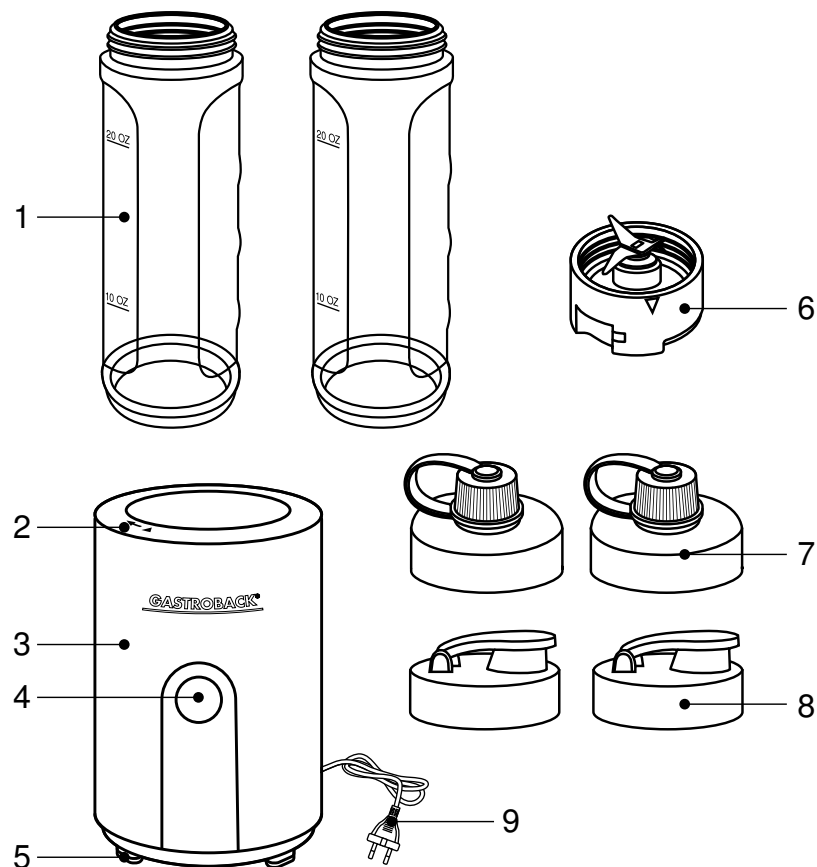

1. Mixbecher (2x)
2. Verriegelungsmarkierung
3. Motorbasis

4. Ein/Aus-Taste
5. Rutschfeste Füße
6. Klingeneinheit

7. "To Go"-Deckel (2x)
8. Aufbewahrungsdeckel (2x)
9. Netzkabel mit Netzstecker

VOR DER ERSTEN INBETRIEBNAHME

1. Reinigen Sie das Gerät wie im Kapitel „Nach dem Gebrauch“ beschrieben. Lassen Sie alle Teile gründlich trocknen.
2. Das Gerät ist nun betriebsbereit.

BETRIEB

WICHTIGE HINWEISE ZUR VERWENDUNG

- Sie können das Gerät für die in der folgenden Tabelle aufgeführten Lebensmittelarten verwenden.

Aufgabe	Art der Lebensmittel
Nahrhafte Säfte und Smoothies mixen	Früchte, Gemüse, Kräuter
Mixen	dünflüssiger Teig, Dips, Vinaigrette, Salat-Dressings, glatte Soßen
Gefrorenes	Zerkleinern von Eis (bis zu 4 Eiswürfel gleichzeitig eingeben), gefrorene Früchte

- **Harte oder feste Lebensmittel:** Schneiden Sie die Lebensmittel in Würfel mit 1 - 1,5 cm Kantenlänge (z.B. Karotten). Verarbeiten Sie max. 240 g auf einmal. Geben Sie immer etwas Flüssigkeit dazu (max. bis 360 g auffüllen).
- **Flüssigkeiten und weiche Lebensmittel:** max. 600 g.
- Wenn Sie größere Mengen verarbeiten wollen, dann arbeiten Sie in entsprechenden Portionen. Der Mixbecher darf max. 600 ml enthalten.
- Betreiben Sie das Gerät nicht mit leerem Mixbecher.
- Verarbeiten Sie keine heißen Speisen oder Flüssigkeiten. Andernfalls könnte sich im Mixbecher ein hoher Druck aufbauen, der zu Verletzungen und Schäden führen kann.
- Die Ein/Aus-Taste und die Sicherheitsverriegelung sorgen für einen einfachen und sicheren Betrieb: Der Motor arbeitet nur, wenn der Mixbecher vollständig installiert und korrekt in der Motorbasis verriegelt ist, und solange die Ein/Aus-Taste gedrückt wird.
- Halten Sie den Mixbecher fest, während der Motor arbeitet, damit das Gerät nicht umkippt oder auf der Arbeitsfläche herum wandert.
- Das Gerät verarbeitet Ihre Lebensmittel in wenigen Sekunden. Lange Bearbeitungszeiten sind daher in den meisten Fällen unnötig. Üblicherweise erhalten Sie die besten Ergebnisse mit kurzen Pulsen.

- Betreiben Sie das Gerät nicht länger als 1 Minute durchgehend, wenn sie flüssige oder weiche Lebensmittel verarbeiten, und nicht länger als 30 Sekunden durchgehend, wenn Sie harte oder feste Lebensmittel verarbeiten. Lassen Sie das Gerät zwischen zwei Betriebszyklen für 1 Minute ruhen. Hierdurch wird eine Beschädigung des Motors durch Überhitzung verhindert.
- Wenn die Klingen stecken bleiben oder merklich langsam arbeiten, beenden Sie sofort den Betrieb. Geben Sie etwas Wasser in den Mixbecher und/oder nehmen Sie einen Teil der Zutaten heraus.
- Wenn während des Betriebs Flüssigkeiten auslaufen, ziehen Sie sofort den Netzstecker und nehmen Sie den Mixbecher von der Motorbasis. Vergewissern Sie sich, dass der Dichtring am Boden der Klingeneinheit sauber ist und an allen Stellen gut anliegt.
- Wenn Sie den Aufbewahrungsdeckel verwenden, sollten Sie den Mixbecher stehend aufbewahren.
- Der „To-Go“-Deckel sorgt für eine auslaufsichere Abdichtung. Mit diesem Deckel fest verschlossen, können Sie den Mixbecher auch im Liegen ohne Auslaufen transportieren.

VERWENDUNG

1. Bereiten Sie Ihre Lebensmittel vor und füllen Sie sie in den Mixbecher.
2. Schrauben Sie die Klingeneinheit auf den Mixbecher. Drehen Sie die Klingeneinheit handfest, so dass der Mixbecher dicht verschlossen ist. Drehen Sie den Mixbecher auf den Kopf und vergewissern Sie sich, dass der Mixbecher absolut dicht ist.
3. Stellen Sie die Motorbasis auf eine ebene, stabile und trockene Oberfläche.
4. Setzen Sie den Mixbecher auf die Motorbasis, so dass die Verriegelungsmarkierung auf der Motorbasis und der Klingeneinheit einander gegenüber stehen. Drücken Sie den Mixbecher nach unten und drehen Sie ihn dabei im Uhrzeigersinn, bis der Mixbecher fest auf der Motorbasis verriegelt ist.
5. Verbinden Sie den Netzstecker mit einer geeigneten Steckdose.
6. Halten Sie den Mixbecher fest und halten Sie die Ein/Aus-Taste gedrückt, um den Motor zu starten. Der Motor stoppt automatisch, wenn Sie die Ein/Aus-Taste loslassen.
7. Wenn die Lebensmittel die gewünschte Konsistenz erreicht haben, lassen Sie die Ein/Aus-Taste los und ziehen Sie den Netzstecker aus der Steckdose.
8. Drehen Sie den Mixbecher gegen den Uhrzeigersinn und nehmen Sie den Mixbecher von der Motorbasis.
9. Drehen Sie die Klingeneinheit gegen den Uhrzeigersinn, um den Mixbecher zu öffnen.
10. Spülen Sie die Klingeneinheit sofort nach der Verwendung ab. Bei Bedarf, verschließen Sie den Mixbecher mit dem geeigneten Deckel.

NACH DEM GEBRAUCH

REINIGUNG

HINWEIS

Reinigen Sie das Gerät regelmäßig, um es in einem sicheren und hygienischen Betriebszustand zu erhalten.

- Stecken Sie das Gerät vor der Reinigung aus und lassen Sie es vollständig abkühlen.
- Reinigen Sie das Gerät nicht mit Stahlwolle, starken Chemikalien, alkalischen, scheuernden oder desinfizierenden Reinigungsmitteln, da diese dessen Oberfläche beschädigen können.
- Tauchen Sie die Motorbasis nicht in Wasser oder andere Flüssigkeiten, um sie zu reinigen. Stellen Sie sicher, dass während der Reinigung kein Wasser in die Motorbasis eintritt und die elektrischen Teile des Gerätes nicht nass oder feucht werden.
- Reinigen Sie niemals die Motorbasis in der Spülmaschine.
- Seien Sie vorsichtig, wenn Sie die scharfen Schneidklingen reinigen.
- Reinigen Sie die Motorbasis mit einem weichen, feuchten Tuch und ein wenig mildem Reinigungsmittel. Mit einem weichen, trockenen Tuch trockenwischen.
- Reinigen Sie den Mixbecher, die Klingeneinheit und die Deckel nach jedem Gebrauch in warmem Wasser mit einem weichen Schwamm und mildem Reinigungsmittel. Mit einem trockenen, weichen Tuch abtrocknen. Diese Zubehörteile können auch in der Spülmaschine gereinigt werden.
- Alternativ können Sie den Mixbecher und die Klingeneinheit reinigen, indem Sie den Mixbecher mit max. 300 ml Wasser und, falls notwendig, etwas mildem Reinigungsmittel füllen. Verriegeln Sie den Mixbecher auf der Motorbasis und nutzen Sie mehrmals die Pulse-Funktion. Leeren Sie den Mixbecher und spülen Sie ihn sowie die Klingeneinheit ab, bis sie sauber sind.
- Das Gerät darf erst dann erneut verwendet werden, wenn es vollständig getrocknet ist.

LAGERUNG

- Stellen Sie vor der Lagerung stets sicher, dass das Gerät vollständig trocken, abgekühlt und sauber ist.
- Bewahren Sie das Gerät an einem kühlen, trockenen Ort auf, an dem es vor Feuchtigkeit geschützt ist und sich außer Reichweite von Kindern befindet.
- Bewahren Sie das Gerät vorzugsweise in seiner Originalverpackung auf.

STÖRUNG UND BEHEBUNG

WARNUNG

Schalten Sie bei Funktionsstörungen das Gerät sofort aus und ziehen Sie den Netzstecker aus der Steckdose.

Führen Sie nur die in dieser Gebrauchsanweisung beschriebenen Schritte durch! Sämtliche weiteren Inspektions-, Wartungs- und Reparaturarbeiten müssen durch ein autorisiertes Dienstleistungszentrum oder einen ähnlich qualifizierten Spezialisten durchgeführt werden.

Problem	Mögliche Ursache	Lösung
Der Motor arbeitet nicht und die Klängen drehen sich nicht.	Die Sicherheitsverriegelung ist aktiv, da die Klingeneinheit oder der Mixbecher nicht richtig installiert sind.	Die Klingeneinheit muss korrekt auf den Mixbecher geschraubt werden und der Mixbecher muss auf der Motorbasis korrekt verriegelt werden. Andernfalls arbeitet der Motor nicht.
	Die Klingeneinheit ist blockiert	Nehmen Sie den Mixbecher von der Motorbasis und entfernen Sie alle Hindernisse. Arbeiten Sie mit kurzen Pulsen. Wenn das Problem bestehen bleibt: Füllen Sie den Mixbecher mit etwas Wasser und versuchen Sie den Motor zu starten. Wenn das Problem trotzdem bestehen bleibt: Siehe folgender Eintrag.
	Der Überhitzungsschutz hat angesprochen.	Ziehen Sie den Netzstecker aus der Steckdose und nehmen Sie den Mixbecher von der Motorbasis. Lassen Sie das Gerät ca. 30 Minuten abkühlen. Versuchen Sie es danach erneut.
Der Mixbecher ist undicht.	Die Klingeneinheit oder der Deckel sind nicht richtig aufgeschraubt.	Halten Sie die Klingeneinheit oder den Deckel gerade, während Sie den Mixbecher damit verschließen. Achten Sie darauf, die Gewinde nicht zu verkanten.
	Der Dichtring in der Klingeneinheit oder am Deckelrand ist nicht richtig eingelegt, beschädigt oder mit Lebensmitteln verklebt.	Vergewissern Sie sich, dass der Dichtring sauber ist und an allen Stellen glatt anliegt.
	Die Kanten des Mixbechers sind verschmutzt oder angeschlagen.	Reinigen Sie den Rand und das Gewinde des Mixbechers. NIEMALS den Mixbecher verwenden, wenn der Mixbecher in irgendeiner Weise beschädigt ist.

Problem	Mögliche Ursache	Lösung
Wenn der Mixbecher abgenommen wird, bleibt die Klingeneinheit auf der Motorbasis stecken und/oder Flüssigkeit läuft auf die Motorbasis oder sammelt sich unter der Motorbasis.	Die Klingeneinheit war nicht fest genug auf den Mixbecher geschraubt und/oder die Kupplung in der Motorbasis ist mit Lebensmittelresten verklebt und/oder der Dichtring in der Klingeneinheit ist beschädigt oder verschmutzt.	Ziehen Sie sofort den Netzstecker aus der Steckdose. Fassen Sie den Mixbecher und die Motorbasis und drehen Sie das komplette Gerät um. Nehmen Sie dann den Mixbecher ab. Wenn die Klingeneinheit in der Motorbasis stecken bleibt, schützen Sie Ihre Hände mit Arbeitshandschuhen oder einem mehrfach zusammengelegten, festen Tuch, um die Klingeneinheit aus der Motorbasis zu nehmen. Reinigen Sie die Kupplung in der Motorbasis, die Außenseiten der Klingeneinheit, den Dichtring in der Klingeneinheit und den oberen Rand des Mixbechers sorgfältig. Vergewissern Sie sich beim Zusammenbau des Mixbechers, dass Sie die Klingeneinheit richtig aufschrauben, um eine absolut auslaufsichere Abdichtung zu gewährleisten. Beim Umdrehen des Mixbechers darf keine Flüssigkeit auslaufen.
	Die Lebensmittel waren beim Einfüllen zu heiß und/oder Sie haben alkoholische Lebensmittel eingefüllt.	Füllen Sie niemals heiße Lebensmittel in den Mixbecher! Die Lebensmittel dürfen max. handwarm sein. Niemals alkoholische Lebensmittel mit dem Gerät verarbeiten! Der Alkohol kann während der Verarbeitung verdampfen, wodurch ein Überdruck im Mixbecher entstehen kann.

ENTSORGUNGSHINWEISE



Gerät und Verpackung müssen entsprechend den örtlichen Bestimmungen zur Entsorgung von Elektroschrott und Verpackungsmaterial entsorgt werden. Informieren Sie sich gegebenenfalls bei Ihrem örtlichen Entsorgungsunternehmen.

Entsorgen Sie elektrische Geräte nicht im Hausmüll. Nutzen Sie die Sammelstellen Ihrer Gemeinde. Fragen Sie ihre Gemeindeverwaltung nach den Standorten der Sammelstellen. Wenn elektrische Geräte unkontrolliert entsorgt werden, können während der Verwitterung oder durch die Müllverbrennung gefährliche Stoffe in Grundwasser und Luft und damit in die Nahrungskette gelangen, und die Flora und Fauna können auf Jahre vergiftet werden. Wenn Sie das Gerät durch ein neues ersetzen, ist der Verkäufer gesetzlich verpflichtet, das alte zumindest kostenlos zur Entsorgung entgegenzunehmen.

INFORMATION UND SERVICE

Weitere Informationen erhalten Sie im Internet unter www.gastroback.de.

Wenden Sie sich mit Problemen, Fragen und Wünschen gegebenenfalls an den GASTROBACK Kundenservice, Tel.: 04165/2225-0 oder per E-Mail: info@gastroback.de

Auf unserer Internetseite finden Sie auch diese Bedienungsanleitung als PDF.

GEWÄHRLEISTUNG/GARANTIE

Wir gewährleisten für alle GASTROBACK®-Elektrogeräte, dass sie zum Zeitpunkt des Kaufes mangelfrei sind. Nachweisliche Fabrikations- oder Materialfehler werden unter Ausschluss weitergehender Ansprüche und innerhalb der gesetzlichen Frist kostenlos ersetzt oder behoben. Ein Gewährleistungsanspruch des Käufers besteht nicht, wenn der Schaden an dem Gerät auf unsachgemäße Behandlung, Überlastung und/oder Installationsfehler zurückgeführt werden kann. Ohne unsere schriftliche Einwilligung erfolgte, technische Eingriffe von Dritten, führen zum sofortigen Erlöschen des Gewährleistungsanspruchs. Der Käufer muss zur Geltendmachung des Anspruchs den Original-Kaufbeleg vorlegen und trägt im Gewährleistungsfall die Kosten und das Risiko des Transportes.

HINWEIS

Kunden aus Deutschland und Österreich: Für die Reparatur- und Serviceabwicklung möchten wir Sie bitten, GASTROBACK® Produkte an folgende Anschrift zu senden: GASTROBACK GmbH, Gewerbestr. 20, 21279 Hollenstedt.

Kunden anderer Länder: Bitte kontaktieren Sie Ihren Händler

Bitte haben Sie dafür Verständnis, dass unfreie Sendungen nicht angenommen werden können. Einsendung von Geräten: Bitte verpacken Sie das Gerät transportsicher, ohne Zubehör und legen Sie den Garantiebeleg sowie eine kurze Fehlerbeschreibung bei. Die Bearbeitungszeit nach Wareneingang des defekten Gerätes beträgt ca. 2 Wochen; wir informieren Sie automatisch. Bei defekten Geräten außerhalb der Garantie senden Sie uns das Gerät bitte an die angegebene Adresse. Sie erhalten dann einen kostenlosen Kostenvoranschlag und können dann entscheiden, ob das Gerät zu den ggf. anfallenden Kosten repariert, unrepariert und kostenlos an Sie zurück gesendet oder vor Ort kostenlos entsorgt werden soll.

Das Gerät ist ausschließlich für den Privatgebrauch bestimmt und ist nicht für den gewerblichen Betrieb ausgelegt. Verwenden Sie das Gerät nur wie in dieser Gebrauchsanleitung beschrieben. Jede andere Verwendung gilt als nicht bestimmungsgemäß und kann zu Sachschäden oder sogar zu Personenschäden führen. Der Hersteller übernimmt keine Haftung für Schäden, die durch nicht bestimmungsgemäßen Gebrauch entstanden sind.

DESCRIPTION

This appliance is only intended for blending solid or liquid foodstuffs to prepare smoothies and shakes, and for crushing ice cubes, etc.

The appliance is intended for private use and not for professional operation.

The appliance is intended for indoor use only. Use the appliance only as described in this manual. Any other use might lead to damage of the appliance, property or personal injury.

No liability will be accepted for damage resulting from improper use or non-compliance with this manual.

SAFETY WARNINGS

IMPORTANT SAFETY INSTRUCTIONS! READ CAREFULLY AND KEEP FOR FUTURE REFERENCE! PAY PARTICULAR ATTENTION TO ALL FIGURES ON THE ILLUSTRATION PAGE!



Read this instruction manual carefully before using the appliance. Familiarise yourself with the operation, adjustments and functions of switches. Internalise and follow the safety and operation instructions in order to avoid possible risks and hazards.



Remove all packaging materials.



WARNING - DANGER OF SUFFOCATION! Packaging materials are not toys. Children should not play with the packaging materials, as they pose a risk of swallowing and suffocation!



WARNING! Switch the appliance off, disconnect it from the power supply and let it cool down completely before replacing attachments, moving the appliance, cleaning work and when not in use.



WARNING - RISK OF ELECTRIC SHOCK! Protect the appliance and its electrical parts against moisture. Do not immerse the appliance and its electrical parts in water or other liquids to avoid electrical shock. Never hold the appliance under running water. Pay attention to the instructions for cleaning and care.



Do not operate the appliance with wet hands or while standing on a wet floor. Do not touch the power plug with wet hands.



CAUTION! Processing hot foods presents a scalding hazard. In extreme cases the mixing jar could be damaged. Only foods with a maximum temperature of 60°C may be processed.



WARNING - DANGER OF INJURY! Take care to avoid injury from sharp elements.



WARNING - DANGER OF INJURY! Avoid contacting moving parts. Wait until all components have completely stopped before touching them.



This appliance is classified as protection class II. This means the product is equipped with enhanced or double insulation between the mains supply circuit and the output voltage or the metallic casing.



Only use in dry indoor rooms.



Dry



Damp

1. This appliance shall not be used by children. Keep the appliance and its cord out of reach of children.
2. The appliance can be used by persons with reduced physical, sensory or mental capabilities or lack of experience and knowledge if they have been given supervision or instruction concerning use of the appliance in a safe way and if they understand the hazards involved.

3. Children shall not play with the appliance.
4. Regularly check the power plug and power cord for damage. If the supply cord is damaged, it must be replaced by the manufacturer, its service agent or similarly qualified persons in order to avoid a hazard.
5. **WARNING!** Do not operate the appliance for more than 1 minute continuously when processing liquid or soft ingredients, and not more than 30 seconds continuously when processing hard or solid types of food. Allow the appliance to rest for 1 minute between each cycle. This prevents damage to the motor from overheating.
6. Never use accessories other than those supplied with the appliance. They could pose a safety risk to the user and might damage the appliance. Only use original parts and accessories.
7. **WARNING!** Misuse may lead to injury. Use this appliance solely in accordance with these instructions. Do not attempt to modify the appliance in any way.
8. Care shall be taken when handling the sharp cutting blades, emptying the bowl and during cleaning.
9. Be careful if hot liquid is poured into the appliance as it can be ejected out of the appliance due to a sudden steaming.
10. Regarding the instructions for cleaning surfaces in contact with food, please refer to chapter "After use".
11. Switch off the appliance and disconnect from supply before changing accessories or approaching parts that move in use.
12. Always disconnect the appliance from the supply if it is left unattended and before assembling, disassembling or cleaning.
13. This appliance is intended to be used in household and similar applications such as:
 - staff kitchen areas in shops, offices and other working environments;
 - farm houses;
 - by clients in hotels, motels and other residential type environments;
 - bed and breakfast type environments.
14. This appliance is not intended to be operated by means of an external timer or separate remote-control system.

15. **⚠ DANGER OF ELECTRIC SHOCK!** Do not attempt to repair the appliance yourself. In case of malfunction, repairs are to be conducted by qualified personnel only.
16. Protect the appliance against dust, direct sunlight, dripping and splashing water.
17. Do not pull the power plug out of the electrical outlet by the power cord and do not wrap the power cord around the appliance.
18. Always turn the appliance off before disconnecting the power plug.
19. If the power cord should overheat, stop using the appliance and disconnect the appliance from the electrical outlet.
20. Always place and operate the appliance on an even, stable and dry surface.
21. Do not leave the appliance unattended during operation.
22. Dry the appliance and all accessories before connecting to the power supply and prior to attaching the accessories.
23. Connect the mains plug to an easily accessible socket, in order to quickly disconnect the appliance from the mains supply in an emergency.
24. If you use an extension cord or a multi-socket unit, it must have an appropriate power rating.
25. Leave at least 10 cm free space around and above the appliance. Make sure that the appliance has sufficient space around it and does not come in contact with flammable material. The appliance must not be covered.
26. **RISK OF FIRE AND ELECTRIC SHOCK!** Oversized foods, metal utensils or other foreign objects must not be inserted into the mixing jar.
27. Do not place paper, cardboard, plastic or similar materials inside the mixing jar.
28. Do not store any foreign materials in the mixing jar when the appliance is not in use.

29. If the blades get stuck or move noticeably slow, immediately stop operation.
30. Only use the appliance for processing food and beverages that are fit for consumption. Do not process hot food or liquid. Otherwise, high pressure could build up within the mixing jar, causing injuries and damage.
31. Do not over-fill the mixing jar (max. 600 ml) and do not operate the appliance with an empty mixing jar.

ELECTRICAL SAFETY

1. Ensure the rated voltage shown on the rating label corresponds with the voltage of the power supply.
2. Do not operate any appliance with a damaged power cord or plug, when the appliance malfunctions or has been damaged in any manner.
3. Protect the power cord against damages. Do not let it hang over sharp edges, do not squeeze or bend it. Keep the power cord away from hot surfaces and ensure that nobody can trip over it.
4. Do not open the housing under any circumstances. Do not insert fingers or foreign objects in any opening of the appliance and do not obstruct the air vents.
5. Protect the appliance against heat. Do not place close to open flames or heat sources such as stoves or heating appliances.

THE APPLIANCE

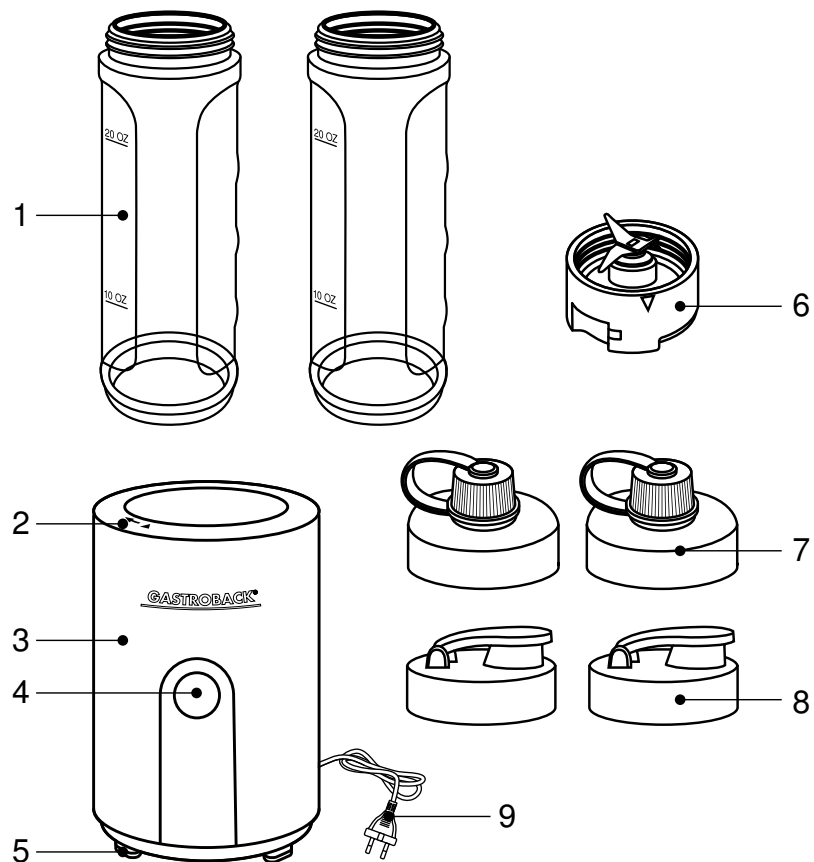

1. Mixing jar (2x)
2. Lock marking
3. Motor base

4. On/off button
5. Non-slip feet
6. Blade unit

7. "To Go" lid (2x)
8. Storage lid (2x)
9. Power cord with power plug

BEFORE FIRST USE

1. Clean the appliance as described in chapter "After use". Let all parts dry thoroughly.
2. The appliance is now ready to be used.

OPERATION

IMPORTANT NOTES FOR USE

- You may use the appliance for the types of food given in the following table.

Task	Type of Food
Making nutrient juices and smoothies	Fruits, vegetables, herbs
Blending	Light, runny batters, dips, vinaigrette, dressings, smooth sauces
Frozen blending	Crushing ice (insert up to 4 ice cubes at a time), frozen fruit

- Hard or solid types of food:** Cut your food in cubes of approx. 1 - 1,5 cm in size (e.g. carrots). Process max. 240 g at once. Always add some liquid (fill up to max. 360 g).
- Liquids and soft types of food:** max. 600 g.
- For processing larger amounts, divide your food in appropriate portions. At the maximum, the mixing jar may be filled up to the "600 ml" marking.
- Do not operate the appliance with an empty mixing jar.
- Do not process hot food or liquid. Otherwise, high pressure could build up within the mixing jar, causing injuries and damage.
- The on/off button and safety interlocks ensure easy and safe operation: The motor only operates with the mixing jar assembled completely and locked in the motor base correctly, and while the on/off button is pressed.
- To ensure that the appliance will not fall or move on the working space, keep a hand on the mixing jar while the motor is operating.
- The appliance will process your food within seconds. In most cases, long processing times will not be necessary. The best results are usually achieved using short pulses.
- Do not operate the appliance for more than 1 minute continuously when processing liquid or soft ingredients, and not more than 30 seconds continuously when processing hard or solid types of food. Allow the appliance to rest for 1 minute between each cycle. This prevents damage to the motor from overheating.
- If the blades get stuck or operate noticeably slow, stop operation immediately and add some liquid, and/or reduce the amount of ingredients in the mixing jar.

- If there are any liquids running out during operation, immediately unplug the appliance and remove the mixing jar from the motor base. Ensure that the gasket seal at the inner rim of the blade unit is clean and correctly in place.
- When using the storage lid, keep the mixing jar upright.
- The "To-Go" lid ensures a leak-free seal. Tightly closed with this lid, you can transport the mixing jar even in a lying position without leakage.

USAGE

1. Prepare your food and fill it into the mixing jar.
2. Screw the blade unit onto the mixing jar. Turn the blade unit hand-tight for getting a good seal. Turn the mixing jar upside down and ensure that the mixing jar is completely leak-free.
3. Place the motor base on an even, stable and dry surface.
4. Place the mixing jar onto the motor base, aligning the lock marking on the motor base and on the blade unit with each other. Slightly press the mixing jar down while turning it clockwise for locking it securely to the motor base.
5. Connect the power plug to a suitable power outlet.
6. Grasp the mixing jar and press the on/off button to start motor operation. The motor stops automatically when you release the on/off button.
7. When your food reaches the desired consistency, release the on/off button and unplug the appliance.
8. Turn the mixing jar counter-clockwise to unlock and remove it from the motor base.
9. Turn the blade assembly counter-clockwise to open the mixing jar.
10. Immediately after processing, rinse the blade unit and, if desired, close the mixing jar with the appropriate lid.

AFTER USE

CLEANING

NOTE

Clean the appliance regularly to keep it in a safe and hygienic working condition.

- Before cleaning, unplug the appliance and let it cool down completely.
- Do not clean the appliance with steel wool, strong chemicals, alkali, abrasive or disinfecting agents as they may damage its surface.
- Do not immerse the motor base in water or other liquids to clean it. Make sure that no water enters the motor base while cleaning it and that the electrical parts do not become wet or damp.
- Never clean the motor base in the dishwasher.
- Be careful when cleaning the sharp cutting blades.

- Clean the motor base with a soft damp cloth and a little mild detergent. Wipe with a soft, dry cloth.
- Clean the mixing jar, blade unit and lids in warm water with a soft sponge and mild detergent after each use. Wipe with a dry and soft cloth. These accessories can also be cleaned in a dishwasher.
- Alternatively, clean the mixing jar and blade unit by filling the mixing jar with max. 300 ml water and, if necessary, a little mild detergent. Lock the mixing jar on the motor base and use the pulse function several times. Empty the mixing jar and rinse it and the blade unit until clean.
- The appliance may only be used again after it is dried completely.

STORAGE

- Before storage, always make sure that the appliance is completely dry, cooled down and clean.
- Store the appliance in a cool, dry place, protected from moisture and out of the reach of children.
- Preferably store the appliance in its original packaging.

TROUBLESHOOTING

WARNING

In case of dysfunctions, immediately turn off the appliance and unplug the power cord from the power outlet.

Only perform the steps described in this instruction manual! All further inspection, maintenance and repair work must be performed by an authorized service center or a similarly qualified specialist.

Problem	Possible cause	Solution
The motor does not start and the blades do not rotate.	The safety interlock is active, because the blade unit or the mixing jar are not installed correctly.	For motor operation, the blade unit must be screwed correctly onto the mixing jar and the mixing jar must be locked correctly onto the motor base.
	The blade unit is blocked.	Remove the mixing jar from the motor base and take out any obstacles. Use short pulses. If the problem persists: Attempt to start the motor with the mixing jar filled with some water. If the problem still persists: Refer to the following entry.
	The overheating protection is active.	Unplug the appliance and remove the mixing jar from the motor base. Let the appliance cool down for approx. 30 minutes. Thereafter, try again.

Problem	Possible cause	Solution
The mixing jar is leaking.	The blade unit or lid is not installed correctly.	Ensure to hold the blade unit and lids straight while screwing them onto the mixing jar. The threads may not be misaligned (tilted).
	The gasket seal in the blade unit or the lid is not properly in place, damaged, or food is sticking to the sealing surfaces.	Ensure that the gasket seal is clean and inserted properly.
	The edges of the mixing jar are dirty or chipped.	Clean the upper rim and thread of the mixing jar. DO NOT use the jar if the jar is damaged in any way.
When removing the mixing jar, the blade unit sticks to the motor base and/or liquid runs out onto the motor base and/or accumulates under the motor base.	The blade unit was not screwed on tightly enough and/or there are residues of sticky food on the coupling of the motor base and/or the gasket seal of the blade unit is damaged or dirty.	Immediately unplug the appliance. Grasp the mixing jar and motor base and turn the complete appliance upside down. Then, remove the mixing jar. If the blade unit stays within the motor base, protect your hands with working gloves or a tough cloth folded several times for removing the blade unit from the motor base. Thoroughly clean the coupling of the motor base, exterior of the blade unit, the gasket seal in the blade unit, and the upper rim of the mixing jar. When assembling the mixing jar, ensure that you screw on the blade unit correctly for getting a completely leak-free seal. No liquid may run out when turning the mixing jar upside down.
	The food has been too hot when being filled in and/or you filled in alcoholic food.	Do not fill any hot food into the mixing jar! Your food must be no more than lukewarm. Do not attempt to process alcoholic food or beverages! During processing, the alcohol may evaporate, thus building-up pressure within the mixing jar.

NOTES FOR DISPOSAL



Dispose of the appliance and packaging must be effected in accordance with the corresponding local regulations and requirements for electrical appliances and packaging. Please contact your local disposal company.

Do not dispose of electrical appliances as unsorted municipal waste, use separate collection facilities. Contact your local government for information regarding the collection systems available. If electrical appliances are disposed of in landfills, dumps, or refuse incineration, hazardous substances can leak into the groundwater or can be emitted into air, thus getting into the food chain, and damaging your health and well-being as well as poisoning flora and fauna. When replacing old appliances with new once, the vendor is legally obligated to take back your old appliance for disposal at least for free of charge.

INFORMATION AND SERVICE

Please check www.gastroback.de for further information.

For technical support, please contact GASTROBACK® Customer Care Center by phone: +49 (0) 4165/22 25-0 or e-mail info@gastroback.de.

Please refer to our home page for a copy of these operating instructions in PDF.

WARRANTY

We guarantee that all our products are free of defects at the time of purchase. Any demonstrable manufacturing or material defects will be to the exclusion of any further claim and within 2 years after purchasing the appliance free of charge repaired or substituted. There is no Warranty claim of the purchaser if the damage or defect of the appliance is caused by inappropriate treatment, over loading or installation mistakes. The Warranty claim expires if there is any technical interference of a third party without a written agreement. The purchaser has to present the sales slip in assertion-of-claim and has to bear all charges of costs and risk of the transport.

NOTE

Customers from Germany and Austria: For repair and service, please send GASTROBACK® products to the following address:
GASTROBACK GmbH, Gewerbestr. 20, D-21279 Hollenstedt, Germany.
Customers from other countries: Please contact your dealer.

Please agree that we cannot bear the charge of receipt. Submission of appliances: Please ensure packing the appliance ready for shipment without accessories. Add the sales slip and a short fault description. The processing time after receipt of the defective appliance will be approx. 2 weeks; we will inform you automatically. After the warranty period, please send defective appliances to the given address. You will get a free quotation and, thereafter, can decide, whether we shall repair the appliance to the costs possibly accrued, send back the defective appliance for free of charge, or dispose of the appliance for free of charge.

The appliance is intended for household use only and NOT suited for commercial usage. Do not attempt to use this appliance in any other way or for any other purpose than the intended use, described in these instructions. Any other use is regarded as unintended use or misuse, and can cause severe injuries or damage. There is no warranty claim of the purchaser if any injuries or damages are caused by unintended use.

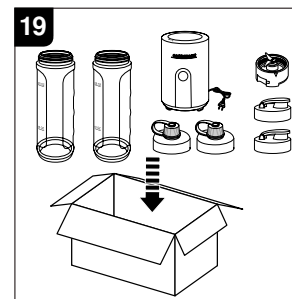
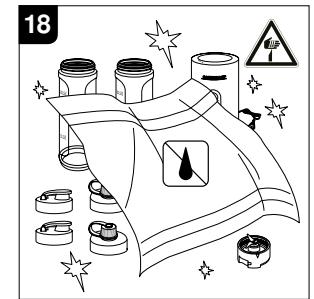
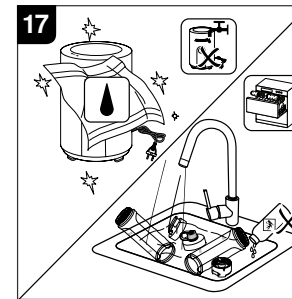
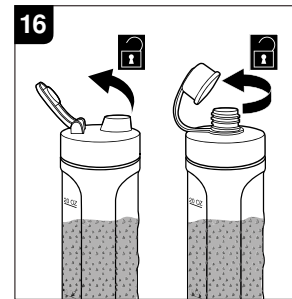
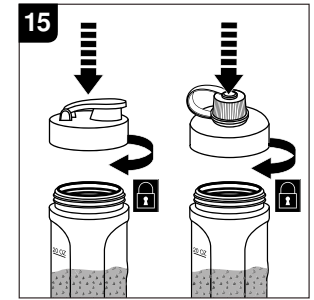
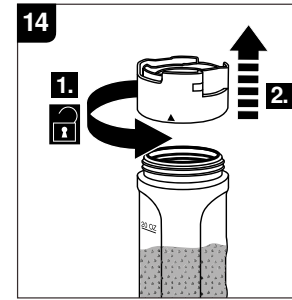
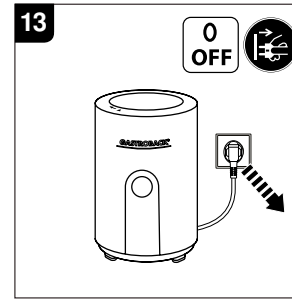
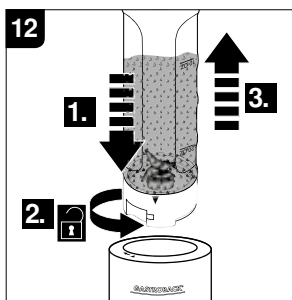
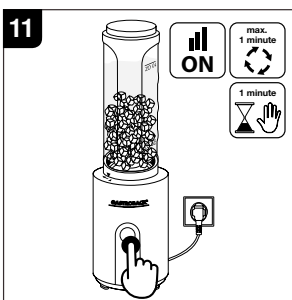
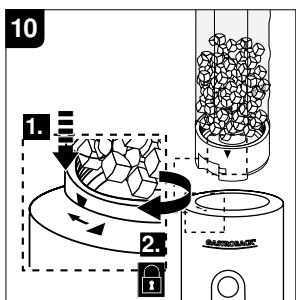
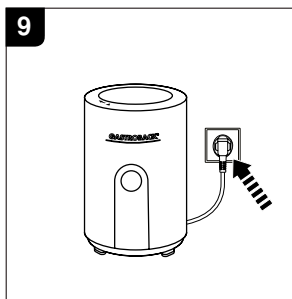
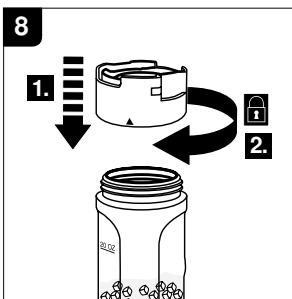
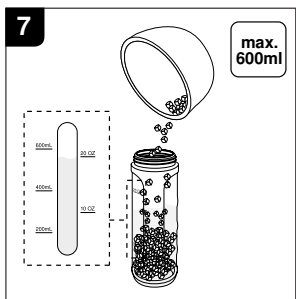
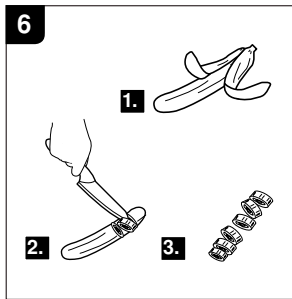
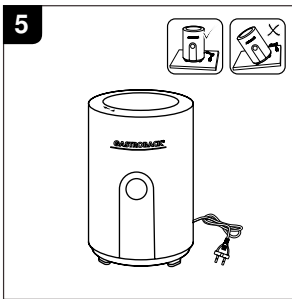
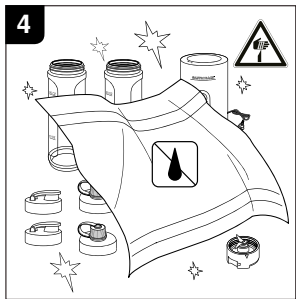
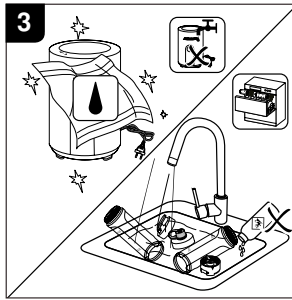
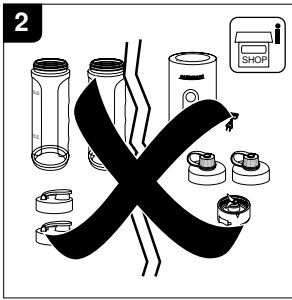
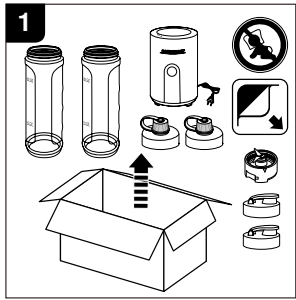

220 - 240
V ~

50 - 60
Hz

300 W

IPX0

max.
600 ml

< 85
dB (A)

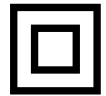

GASTROBACK®

GASTROBACK GmbH

Gewerbestraße 20 • 21279 Hollenstedt / Germany
Phone +49(0)41 65 / 22 25-0 • Fax +49(0)41 65 / 22 25-29
info@gastroback.de

20230928



www.gastroback.de



www.gastroback.de/en/